

61

Запорный клапан с сильфонным уплотнением и обратным

Стандартные функции

- Ограничитель высоты
(поставка по запросу)
- Масленка
- Двойной подшипник
- Указатель уровня
- Обратное седло
- Вращающаяся тарелка
- Запрессованное седло

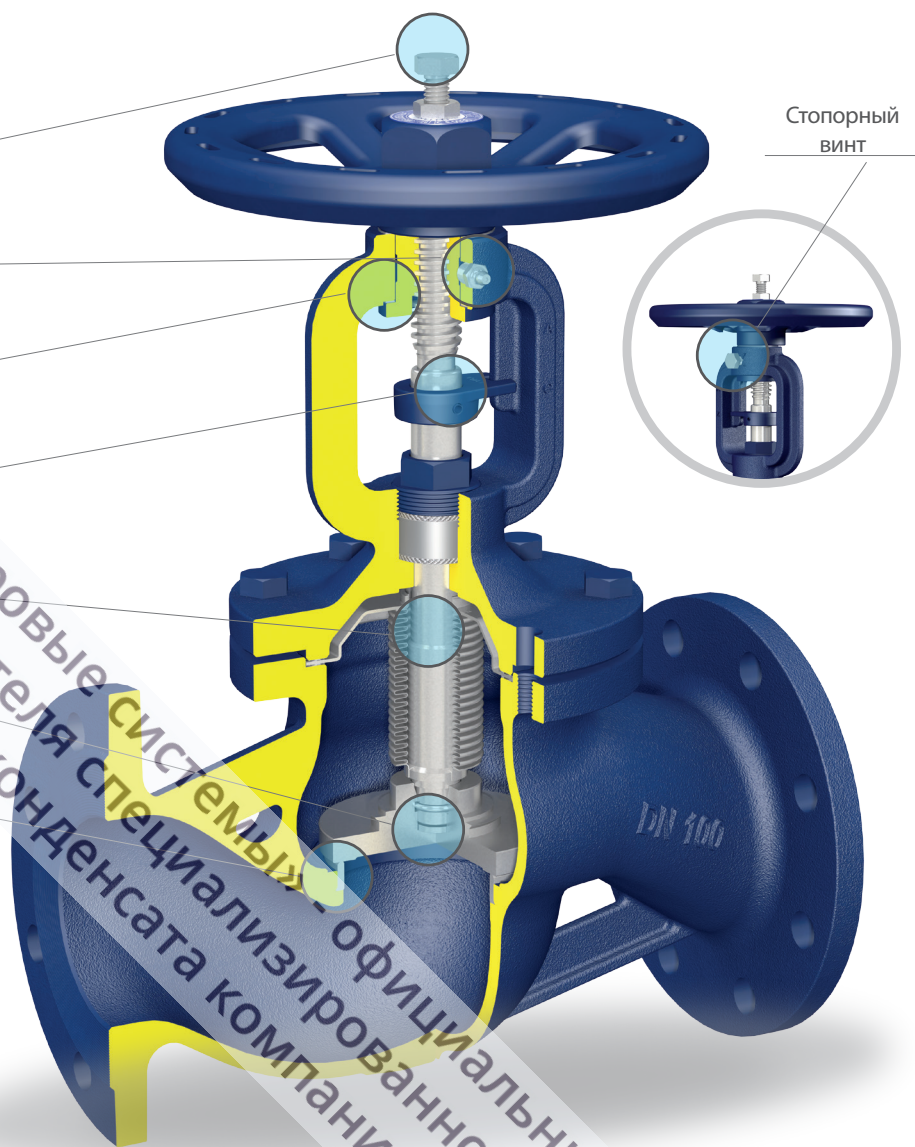

Применение

Теплообменные системы, тепловые электростанции, промышленные котлы и резервуары, и т.д.

Среды

Пар, вода (горячая, перегретая), воздух и другие.

Материал исполнения

№	Части	Материал
1	Корпус	Чугун Чугун EN-
2	Крышка	Чугун Чугун EN-
3	Седло	Нерж. сталь 1.4021
4	Диск	Нерж. сталь 1.4021
5	Шток	Нерж. сталь 1.4021
6	Сильфон	Нерж. сталь 1.4541
7	Тарелка	Нерж. Сталь 1.4021
8	Прокладки	Графит + нерж. сталь
9	Прокладки	Графит
10	Маховик	Сталь
11	Болты	Сталь

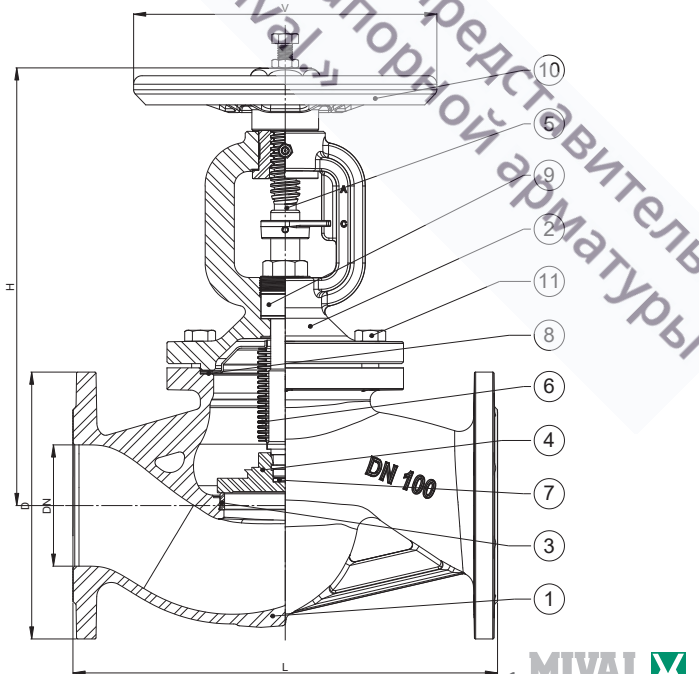

Размеры

DN	D	L	H	V	Kg	Kv
	mm	mm	mm	mm		m ³ /h
15	95	130	235	125	3,8	4,6
20	105	150	235	125	4,5	7,3
25	115	160	245	125	5,2	11,7
32	140	180	245	125	6,8	16,8
40	150	200	275	150	10,1	26,7
50	165	230	275	150	12,2	42,6
65	185	290	375	200	20,5	77,9
80	200	310	375	200	23,5	111
100	220	350	400	250	34,5	177
125	250	400	445	300	46	262
150	285	480	495	350	66,5	368
200	340	600	620	400	117,5	664

KV при разной степени открытия для исполнения 61R

DN	15	20	25	32	40	50	65	80	100	125	150	200
20%	0.33	0.84	1.3	2.2	3.72	8.26	8.91	16.1	21.1	35.9	51.1	72
40%	0.99	1.77	2.81	4.53	7.24	14.2	18	30.9	40.4	60.9	109	143
60%	2.17	3.52	4.91	8.3	13.5	22.2	34.2	55.2	74.6	103	190	258
80%	3.27	5.47	7.64	12.5	19.8	30.8	53.8	80.4	117	154	252	377
100%	4.19	6.77	9.22	15.4	24.5	36.5	64.1	91.7	138	182	286	446

Условия работы

Температура [°C]	-10/120	150	200	250	300
Давление [bar]	16	14,4	12,8	11,2	9,6

При превышении указанных перепадов давления на клапане, требуется применять разгруженный по давлению затвор.

DN	200
Давление [bar]	14

Варианты исполнения

61/R

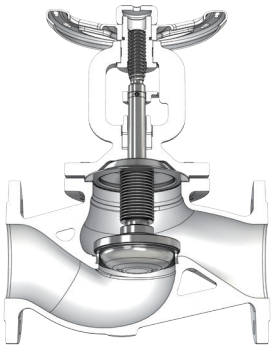

С регулирующим затвором

61/EQ

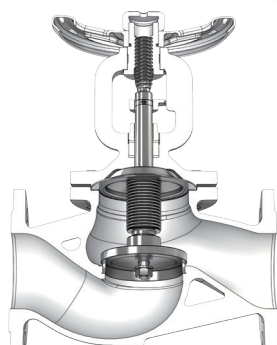

С балансирующим затвором

61/T

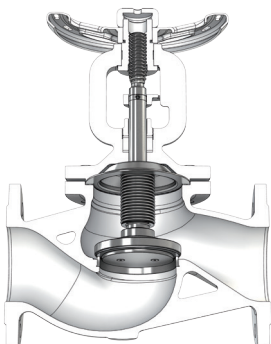

Диск с мягким уплотнением, съемный

61/RT

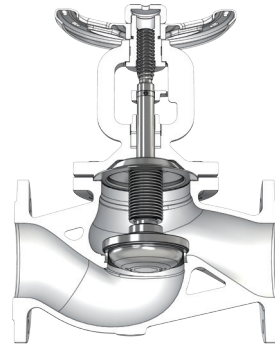

Регулирующий диск с мягким уплотнением PTFE
сменный диск

61/A

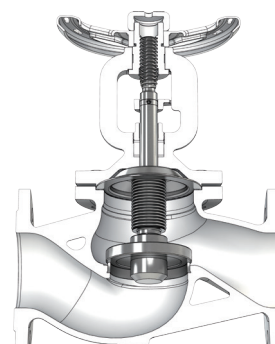

Диск с функцией обратного и запорного
клапана

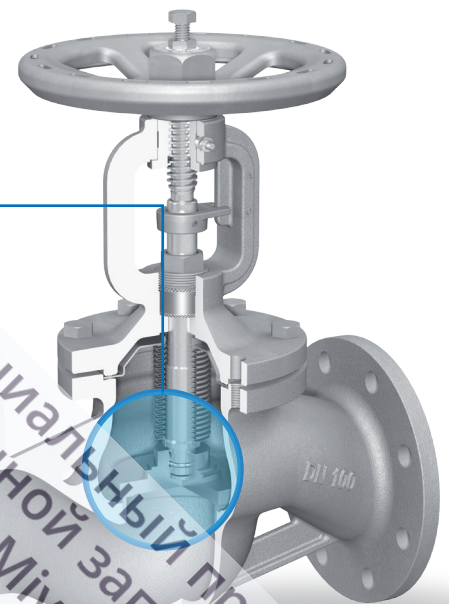

Итальянского производителя «Паровые системы» - официальный представитель запорной арматуры Mival.